



NOPPENWALS

WACKER RT82-SC3



Bouwmachines en grondverzet

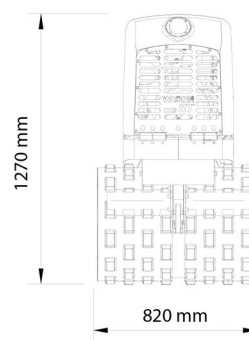
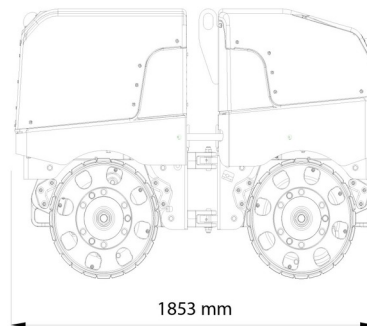

» WACKER RT82-SC3

Spoor	80,00 cm
Lengte	1,85 m
Breedte	0,82 m
Hoogte	1,27 m
Gewicht	1422 kg

ACCESSOIRES

- Werftank (mazout) 1100 l met pomp



Dieselmotor



Radiografische bediening

Indien u nog vragen hebt over deze machine of toebehoren, dan kunt u ons steeds bellen op +32(0)56 222 111 of een e-mail sturen.

Er zal een reinigingskost en een milieueffing in rekening worden gebracht indien de machine vuil is of vol aarde terugkeert.

* Alle prijzen zijn exclusief BTW.

* Een eventuele waarborg kan gevraagd worden.